

La crevaison.

— Rue déserte

Séquence 19

— Ext/Nuit

Un camion citerne de la voirie est garé au côté d'une borne-fontaine pour faire le plein d'eau.

Son conducteur, un certain Tremblay, médite en contemplant la nuit citadine. Il verse aussi une généreuse rasade de cognac dans son café, augmentant ses états d'esprits méditatifs.

Tremblay (dans un souffle intérieur)

Ouais, ça c'est un travail qui me convient. Un beau métier. Se promener toute la nuit, au grand air, tout seul avec son camion... Personne pour me déranger...

Pendant qu'il réfléchit à voix haute, on entend passer (*hors cadre*) la Rolls Royce. Tremblay ne lui jette qu'un regard bref et inintéressé. Mais il sursaute vivement quand il entend les quatre pneus de l'Innocenti éclater en même temps.

Marleau a beau donner des coups de volant en tous sens, la voiture n'en zigzague que plus. Les freins à fond, l'Innocenti continue de déraiper enveloppée d'un feu d'artifice d'étincelles puisque les jantes sont vite dénudées.

Glissant d'abord vers le camion citerne de Tremblay, l'Innocenti passe derrière, saute sur le trottoir et, en bout de course, percute une borne fontaine, la brise et s'arrête juste au-dessus.

19,01
Plan large du camion citerne
+ la borne-fontaine et le tuyau les reliant

19,02
Plan poitrine de Tremblay dans sa cabine.
Camra sur une section d'chafaudage
De face o de ct ? tout dpend du camion.

19,03
Plan large en plonge de deux sections d'chafaudages
Tourner deux camras.
Les pneus crvent - raccord clous de bois.

19,04
Plan large & Pdv de Tremblay
Camera #1 - Plan dun chafaudage = hauteur de
Tremblay dans sa cabine + lInnocenti en arrire plan
(possible pan pour recadrer?)
Camra #2 - Plan fixe = lInnocenti disparat derrire
le camion-citerne

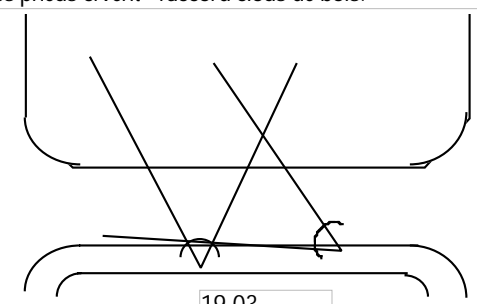
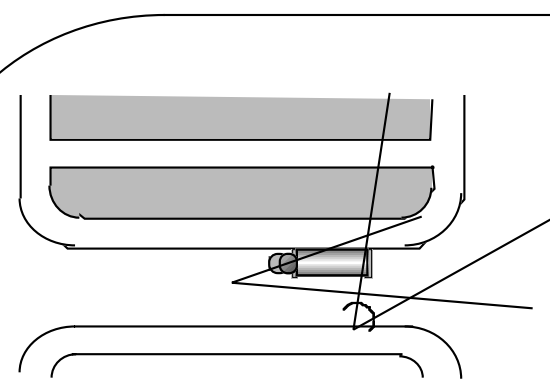
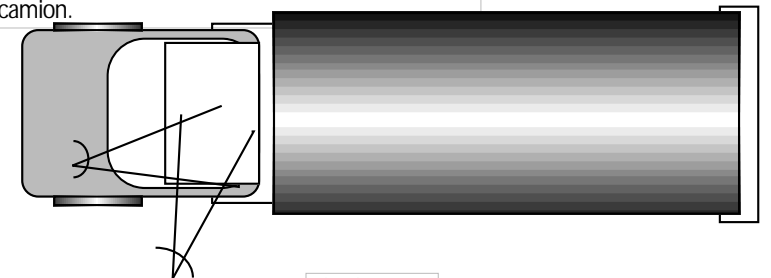
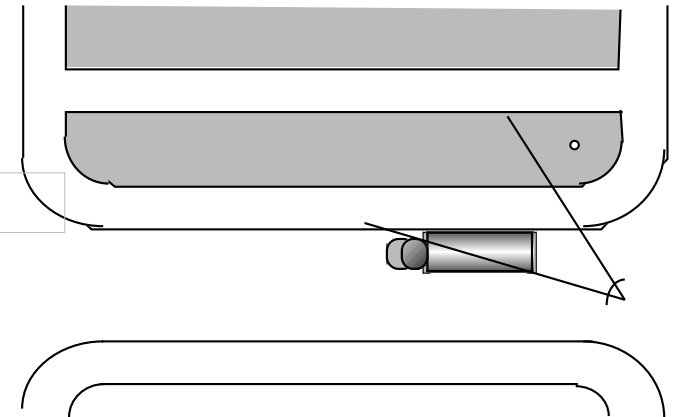

Tremblay a eu peur, mais il garde sa contenance. Sa consommation de cognac ayant un grand effet sur sa tolérance envers les événements inusités et aussi sur la rapidité de ses réflexes.

19,02
Plan poitrine de Tremblay dans sa cabine.
Suite 19,02

Tremblay se penche donc du côté de la rue et ne voit rien d'anormal, puisque l'Innocenti est passée de l'autre côté de son camion. Puis, lentement, il descend de sa cabine.

19,05
Plan Poitrine de Tremblay (chafaudage)
Il se penche pour regarder derrière sans rien voir
Il sort et descend de sa cabine.

De l'arrière de son camion lui parvient des cris et un bruit d'eau giclant sous pression. Attiré par ce boucan, Tremblay se dirige vers l'arrière de son camion d'un pas mesuré et quelque peu titubant. Il y découvre l'Innocenti soulevée à cinq mètres du sol par une puissante colonne d'eau. Comme une balle de ping-pong au sommet d'une fontaine, l'Innocenti tourne horizontalement, mieux qu'un carré de beurre dans la poêle.

19,06
Plan Pied de Tremblay
Travelling latral le long du camion = dcouverte de l'Innocenti souleve par le jet deau.

Abasourdis, étourdis, trempés par l'eau qui gicle partout dans l'habitacle, les quatre passagers sinistrés paniquent, crient, se bousculent... ce qui n'a aucun effet positif sur leur situation.

La vue d'une voiture suspendue au-dessus d'une colonne d'eau ne ride pas un trait le faciès bienheureux de Tremblay. Tranquilement, il s'arme d'une barre d'acier munie d'une poignée en T et se dirige vers un point déterminé du trottoir. Le bout de sa barre d'acier est évasé et creux. Cette clé sert à manoeuvrer les vannes affleurant le trottoir et commandant les conduites souterraines, Deux tours de cet engin et la colonne d'eau se tarit d'un coup.

19,08
Plan Poitrine de Tremblay qui contourne son camion et sarrte en regardant vers l'Innocenti + travelling arrire quand il va pour fermer la valve

19,07
Plan serr en contre-plonge de l'Innocenti
(On la souleve de quelques pieds et on tourne en contre-plonge + faire gicler de leau.)

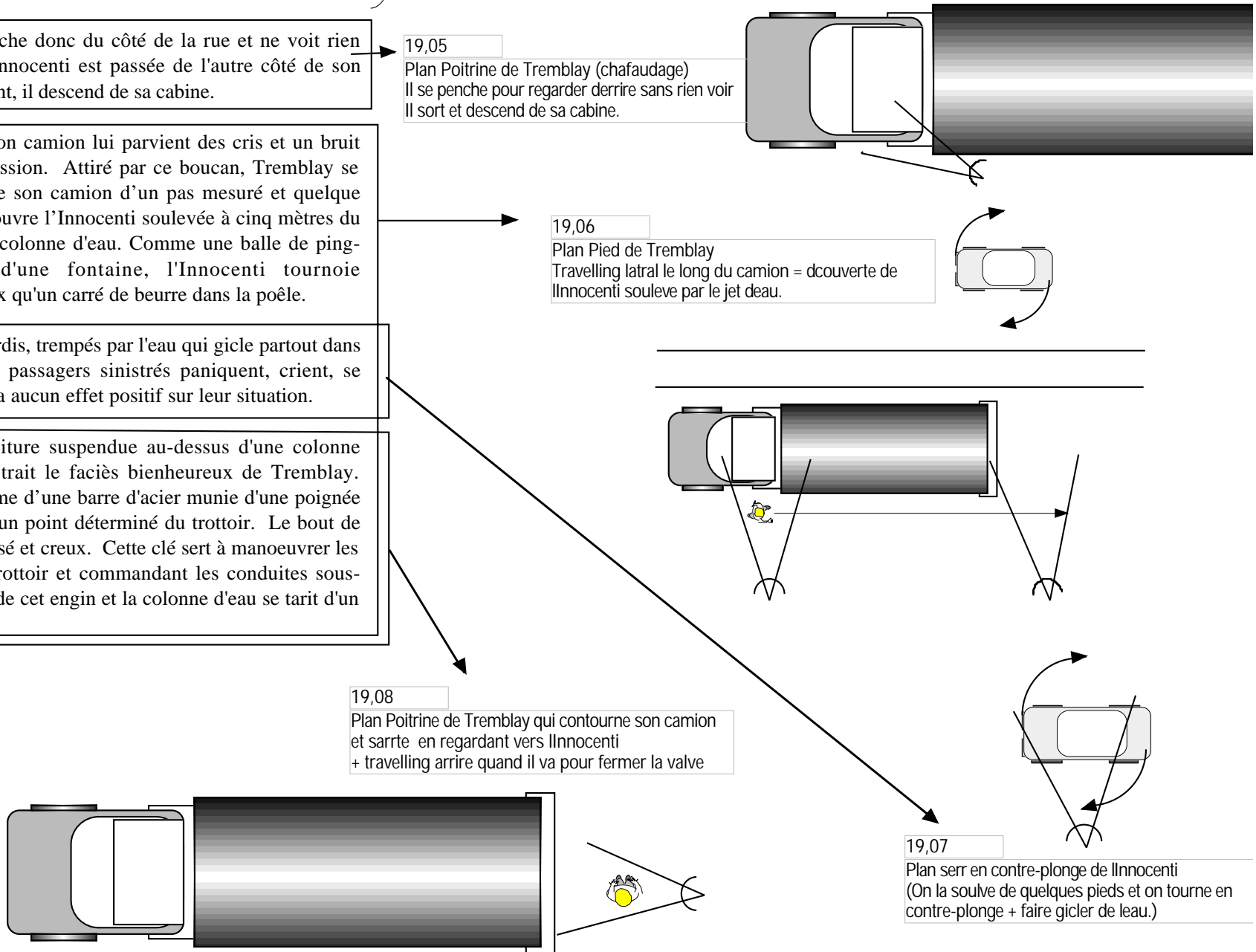

L'Innocenti retombe sur ses pattes... plutôt lourdement.

Sans doute grâce à sa robuste construction, l'Innocenti n'a presque pas souffert de l'impact contre la borne-fontaine. Par contre ses quatre passagers ont des mines autrement choquées quand ils sortent vivement tandis et qu'un flot sale se répand sur le trottoir par les portières.

Marleau, penaud et dépressif, décide de retourner chez lui à pied. Josée le suit, sans oser rien dire, puisque c'était son idée à elle de poursuivre la Rolls qui se termine... en queue de poisson.

Le voyous, arrivant du siège arrière de la minuscule deux porte sortent avec du retard. Le Crâne Rasé s'est accroché à son bouquin qu'il ouvre au hasard pour lire une nouvelle citation.

Le Crâne Rasé (profond)

La vie est une tempête... il vaut mieux s'accoutumer à tenir la mer !

Ces mots, mieux que leurs récentes mésaventures, donnent au Crâne Rasé et à Beauté Fatale le sentiment d'être floués, sinon abusés. Frappé d'une inhabituelle illumination, Beauté Fatale combat son atterrement en allant s'installer derrière le volant de l'Innocenti.

Il relie à son tour les fils du contact. L'accumulateur de l'Innocenti se décharge sur une bobine de démarrage baignée de courts-circuits. Des lueurs électriques s'échappent du capot soulevé le temps de laisser passer ce rot digne de Neptune. La mine déboussolée, Beauté Fatale constate.

Beauté Fatale

S'tie ! Le moteur est noyé !

Le Crâne rasé

Dis ce mot-là encore une fois, puis j'te crève, toi !

Beauté Fatale

Quel mot? Noyé?

Le Crâne Rasé fait mine de frapper son confrère qui l'ignore tout à fait. Obstiné, Beauté Fatale tente encore de démarrer l'Innocenti. Le moteur gémit, glougloute, puis ronronne pour la plus grande joie du Tatoué et à la surprise complète du Crâne

HORS CADRE = Effet sonore sur le plan de Tremblay soit 19,08.

N.B. L'Innocenti retombe en sens inverse d'où elle est venue = prête à repartir

19,09

Plan Pied de Marleau et de Jose
Travelling arriere = Tremblay entre dans le cadre
En arriere plan, les voyous sortent de l'Innocenti

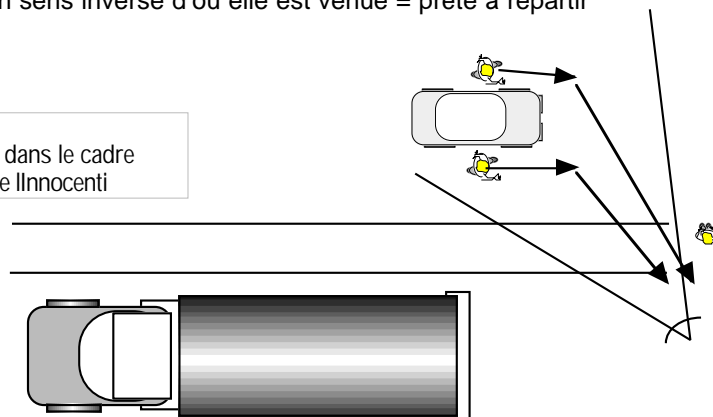

19,10

Les voyous sortent de l'Innocenti
Plan Amricain.

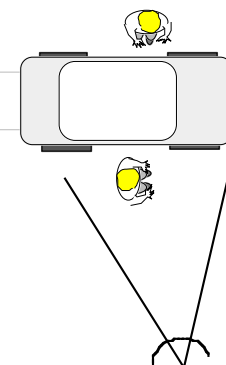

19,11

Plan Taille de Beau Fatale et du Crne Ras
du cot conducteur du passager
= Le Crne Ras vient se placer dans le cadre en se penchant dans la portiere.

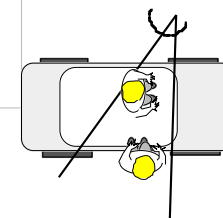

Rasé.

Beauté Fatale

Je le savais ! C'est pas tuable ces p'tits chars là !
Viens-t-en ! Embarque !

L'Innocenti s'éloigne, cahotant sur ses jantes et résidus de
pneus crevés. Pendant ce temps Tremblay va constater l'état de la
borne-fontaine. Pour une fois, son bonheur est terni.

Tremblay (réalisant l'étendue de son malheur)

Maudit ! Va falloir qu'j'fasse un rapport, moi-là!

19,12

Plan Poitrine de Tremblay qui approche de la borne-
fontaine tandis que l'Innocenti s'éloigne.

